

SCHNITT B-B

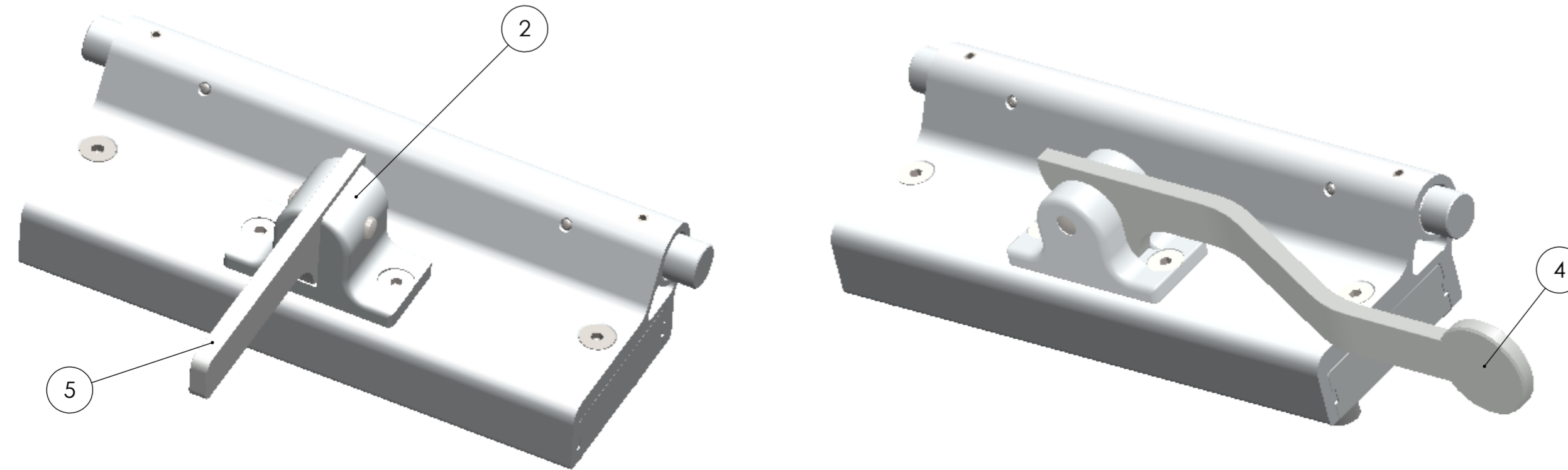

POS-NR.	Art-Nr.	BESCHREIBUNG	MENGE
1	800 1067 101	Gehäuse	1
2	800 1067 500	Führungsblock 90°	1
3	800 1067 003	Führungsblock	1
4	800 1067 001	Hebel (rechts) - STANDARD	1
5	800 1081 001	Hebel (kurz)	1
6	800 1075 001	Hebel (links) - ohne Darstellung	1
7	800 1067 006	Hebel (gerade) - ohne Darstellung	1
8	801 0396	Zylinderstift DIN 6325 - 10 x 40	1
9	800 1067 004	Stößel	1
11	801 0397	Senkschraube ISO 10642 - M8 x 25	2
12	801 0399	Gewindestift ISO 4026 - M6 x 8	2
14	801 0400	Senkschraube ISO 10642 - M8 x 30	2
15	801 0817	Druckfeder - 1,6 x 12,5 x 45	4
16	800 1067 302	Fuß	4
17	801 0398	Zylinderkerbstift ISO 8740 - 5 x 30	2
18	800 1067 301	Fußblock	2

Abteilung	Erstellt durch	Erstelldatum	Technische Referenz	genehmigt:
Prod.	mschin	21.01.14	Magnete, Schalungen	
B.T. innovation GmbH Sudener Wuhne 60 39116 Magdeburg Deutschland E-Mail: info@bt-innovation.de web: www.bt-innovation.de Tel.: +49 (0391) 73 52 0 Fax: +49 (0391) 73 52 52			Zeichnungsnummer	Masse in g
BT innovation			800 1067	4930
Projekt/Titel			Oberflächenbeschichtung	Maßstab
MagFly AP (Ersatzteilliste)				1:1
Index	Ausgabedatum	Format	Blatt	
	08.07.2020	A2	1/1	

FTW-Magnete Typ MagFly AP\_8001067\_MagFly\_AP\_ERSAZTEILLISTE\_deu

Auf diese Zeichnung beanspruchen wir die Urheberrechte. Sie darf ohne unsere schriftliche Genehmigung nicht kopiert oder vervielfältigt, noch Dritten, insbesondere Wettbewerbern, zugänglich gemacht werden!